

SCHEDA TECNICA

DURABLE

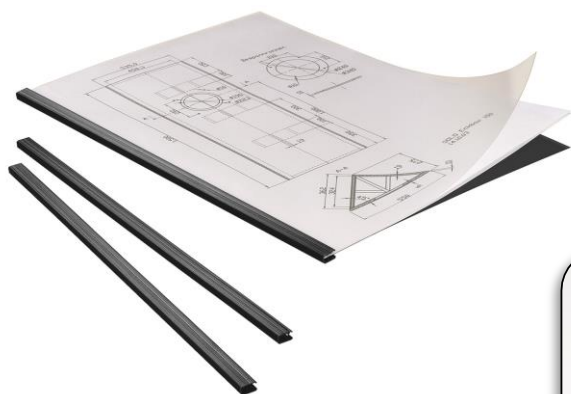

Codice prodotto	2942-01
Nome articolo	SET DURAGRIP®
Colore	Nero
Codice a barre EAN	4005546223193
Confezione	1 set
Dimensioni prodotto	Formato A4
Peso confezione	357 gr
Paese d'origine	Made in EU
Confezionamento	Scatola in cartoncino
Codice a barre master carton	n/d
Q.tà master carton	n/d
Descrizione	<p>Pratico sistema di rilegatura per documenti non perforati f.to A4.</p> <p>Il dorsino è dotato di guarnizioni interne flessibili che garantiscono una tenuta sicura e stabile dei fogli inseriti.</p> <p>Ogni set contiene 5 dorsini, 5 copertine frontali trasparenti e 5 copertine posteriori color nero.</p> <p>Capacità: 1–15 fogli f.to A4.</p>
Caratteristica	Dorsino con grip interno per una perfetta tenuta dei fogli
Informazioni aggiuntive	Ideali per fascicolare e presentare in modo professionale documenti e progetti.