



7028/MNV



7029/MNS

COLORI DISPONIBILI



DATI TECNICI

- **Codice:** 7028 - 7029
- **Descrizione:** asciugamani elettronico ad aria calda
- **Tipo di funzionamento:** elettronico
- **Caratteristiche:**
 - Class: I
 - Voltage: 230 V ~ 50 Hz
 - Power: 2400 W
 - Water Splash Proof: IPX1
 - Air Speed: 30 m/s
 - Blowing Volume: 270 m³/h
 - Rated Current: 10,9 A
- **Certificazioni:** CE, GS, RoHs
- **Altezza d'installazione consigliata:** 130 cm, dal pavimento alla parte inferiore del distributore
- **Peso netto:** 6 Kg

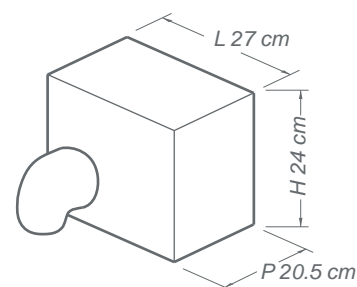

GAMMA DI PRODUZIONE E VENDITA

GAMMA STANDARD

7028/MNV	coperchio in metallo verniciato bianco
7029/MNS	coperchio in acciaio inox satinato

IMBALLI/CONFEZIONI

IMBALLO SINGOLO

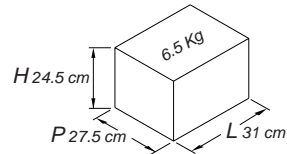

IMBALLO MULTIPLIO

N° 4 ARTICOLI

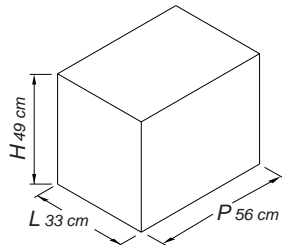

PESO LORDO 27 Kg
PESO NETTO 24 Kg

PALLET IMBALLO MULTIPLIO

12 SCATOLE MULTIPLE PER PALLET
TOTALE 48 ARTICOLI PER PALLET

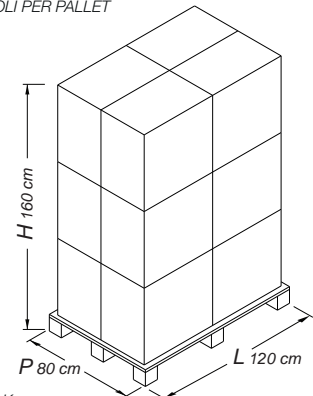

PESO LORDO 330 Kg
PESO NETTO 288 Kg